



BESCHILDERUNG NIEDERLANDE KRANKABINE
MARKING NETHERLANDS CRANE CAB

BILDTAFEL
PICTORIAL DISPLAY

01.11

3189423-ETL A

1/1

GMK 5130
BE 760
G 840

3

2

7

10

9

⚠ Gevaar

Gevaar voor elektrische schok
Om ernstig letsel of de dood te voorkomen, erop letten dat alle onderdelen van de kraan, de spandraad en de te dragen last minstens 6 m van hoogspanningskabels en -installaties verwijderd zijn.

⚠ Gevaar

Gevaar voor het naar achteren kantelen

- Om ernstig letsel of de dood te voorkomen, moeten de uithouders juist zijn uitgeschoven, voordat de giek uit zijn rustpositie wordt bewogen.
- Controleer of alle pennen en voetplaten volgens de voorschriften gemonteerd zijn en of de steunarmen juist uitgeschoven zijn.
- De instructies in het bedienings- en veiligheidshandboek in acht nemen.

ATTENTIE

Indien de kraan ongewilde bewegingen maakt, deze hendel op neutraal zetten.

ATTENTIE

Bovenwagen alleen zwenken indien afgestempeld. Klepgevaar!

Onafhankelijk van de aangegeven waarden, moet de kraanmachinist zich voortdurend op de hoogte stellen van de last en de vlucht

⚠ Attentie

De elektronische uitrusting van deze kraan is bedoeld als ondersteuning voor de bediener. Onder geen enkele voorwaarde mag deze als vervanging voor lastdiagrammen en bedieningsinstructies worden gebruikt. Het is uitwendig op deze elektronische hulpmiddelen vertrouwen als vervanging voor veilige werkprocessen kan leiden tot ongevallen. De stekers, het bestidagram of het bedienings- en veiligheidshandboek niet uit de kraan verwijderen!

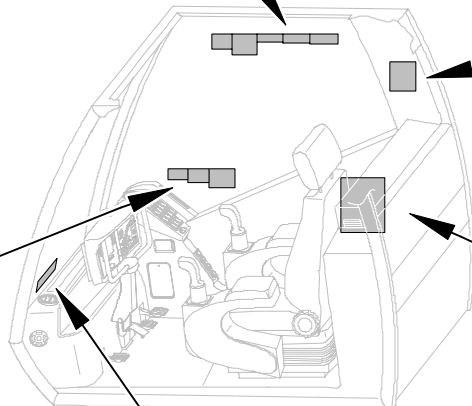

⚠ VOORZICHTIG

Hiermedelings activering van de noodbediening kan beschadigingen aan de kraan veroorzaken.

Indien de gewenste functie niet wordt uitgevoerd in de noodbedieningsmodus, nadat de toetscombinatie voor de tweede keer is geactiveerd, dient u te stoppen en contact op te nemen met de plaatselijke dealer of met CraneCare.

⚠ Gevaar

Gevaar voor beknelling

Bewegende onderdelen kunnen door beknellingen ernstig letsel of de dood veroorzaken.

Vóór het activeren van een draai- of andere functie toeteren en controleren of niemand zich in het bereik van onderdelen bevindt, die gedraaid of bewogen worden.

⚠ Gevaar

Een niet geschoolde bediener riskeert voor zichzelf en anderen ernstig letsel of de dood. U mag dit toetsel enkel bedienen als aan de volgende voorwaarden is voldaan:

- U bent geschoold om dit toetsel veilig te kunnen bedienen.
- U heeft de veiligheids- en bedieningsinstructies gelezen die in het handboek van de fabrikant, in de werkinstructies van uw bedrijf en in de desbetreffende voorschriften van de betreffende instanties staan, en volgen deze instructies op.
- U heeft gecontroleerd of het toetsel probleemloos functioneert en volgens het handboek van de fabrikant is getest en onderhouden.
- U heeft gecontroleerd of alle veiligheidschakelaars, veiligheidsmasters en overige beveiligingsinrichtingen op hun plek zitten en in een goede toestand.

Voor het verlaten van de kabine, parkeerrem aantrekken

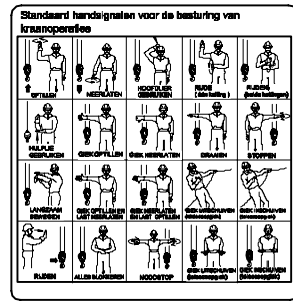

4

6

5

8